



Entrepôts SKORPION - FL 400 – 800 – 1200 - 1600

pour le stockage des fûts 50 à 200 litres en position verticale ou horizontale. Les fûts peuvent être mis dans le bac ou échangés avec la grue, le „clark“, le trax, la pelle hydraulique ou à main en les roulant sur une planche.

Modèle FL 400

pour 2 fûts en position verticale/1 fûts en position horizontale ou pour d'autres possibilités d'entreposage (bidons, utiles etc.; plusieurs possibilités pour des supports (options).

Mesures FL 400 l x b x h 1400 x 800 x 1300 mm, (à l'intérieur 1250 mm)
Poids à vide 210 kg

Modèle FL 800

pour 4 fûts en position verticale/2 fûts en position horizontale ou pour d'autres possibilités d'entreposage (bidons, utiles etc.; plusieurs possibilités pour des supports (options).

- Mesures FL 800 l x b x h 1400 x 1550 x 1300 mm, (à l'intérieur 1250 mm)
- Mesures FLB 800 l x b x h 1400 x 1800 x 1300 mm, (à l'intérieur 1500 mm)
- Mesures FLH 800 l x b x h 1400 x 1550 x 1500 mm, (modèle „haut“ pour le placement d'une pompe sur les fûts en position verticale)
- Poids à vide 370/400 kg

Modèle FL 1200 (livrable sur demande)

pour 6 fûts en position verticale ou 2 fûts en position horizontale et 2 fûts en position verticale ou pour d'autres possibilités d'entreposage (bidons, utiles etc.; plusieurs possibilités pour des supports (options).

Modèle FL 1600 (livrable sur demande)

pour 8 fûts en position verticale ou 4 fûts en position horizontale ou pour d'autres possibilités d'entreposage (bidons, utiles etc.; plusieurs possibilités pour des supports (options).

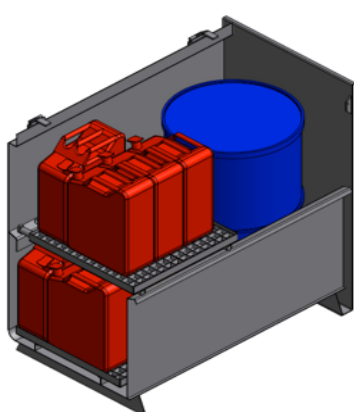

FL 400

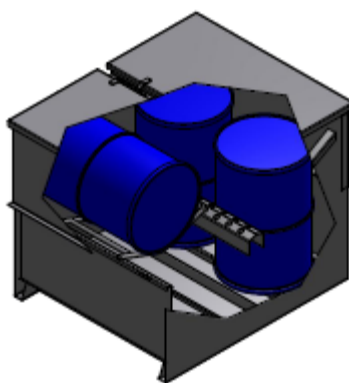

FL 800

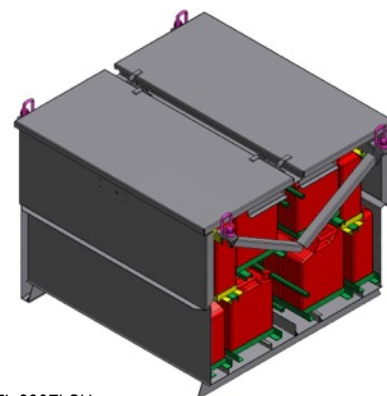

FL 800FLSH



Sûre – propre – SKORPION

La citerne mobile de chantier



Construction et équipement (standard)

- Construction en tôle d'acier, bac de rétention plus de 100%.
- Les fûts peuvent être mis dans le bac ou échangés **avec la grue**, le „clark“, le trax, la pelle hydraulique ou à main en les roulant sur une planche
- Couverts verrouillables; patins de garde au sol
- Pivots pour la suspension avec grue etc.
- **Laquage complet à l'extérieur et à l'intérieur** bleu RAL 5015 ou couleurs RAL selon vos indications

Les entrepôts sont équipés par des travers de placement au sol. Pour le stockage protégé des bidons, des cans ou des outils etc., le sol des entrepôts peut être équipé avec des grilles.

Équipement supplémentaire (détails et prix selon offre ou demande)

- **gril de sol** 68 x 62 cm, galvanisé
- **support** pour fûts horizontales
- **support** pour fûts horizontales avec rouleaux
- **dispositif** pour le soulèvement d'un fût verticale
- **entonnoir**, longueur x largeur 30 x 30 cm
- **entonnoir**, longueur x largeur 40 x 40 cm
- **jauge de niveau** pour fûts 200 litres, verticales
- **pistolet de distribution simple**, avec tuyau 3,5 m
- **robinet** en alu
- **pompe à main** (manuelle ou électrique.)



FL 400



FL 400

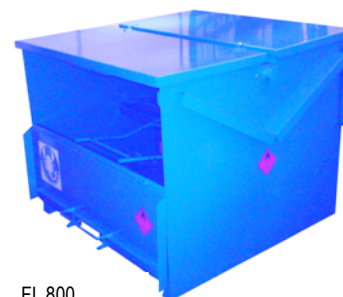

FL 800



FL 800 spéciale pour le stockage de 48 bidons UN; avec cadre renforcé pour le transport par hélicoptère (construit pour des centrales nucléaires).

SKORPION-TANK by
KASAG-Tankfahrzeuge AG
Sägestrasse 15, CH-3550 Langnau im Emmental
Tel 034 408 00 11 Fax 034 408 00 19
info@skorpion-tank.ch www.skorpion-tank.ch



Sûre – propre – SKORPION

La citerne mobile de chantier



FLH 800 avec couvercle haut, ce qui permet de stocker la citerne avec une pompe à main montée (versions «H») livrable pour tous les modèles selon page 1)



Pompe à main modèle simple avec tuyau de remplissage sans pistolet.



Pompe à main robuste, avec pompe FillRite 150; livrable avec tuyau de remplissage et pistolet automatique qualité «citerne SKORPION».

SKORPION-TANK by
KASAG-Tankfahrzeuge AG
Sägstrasse 15, CH-3550 Langnau im Emmental
Tel 034 408 00 11 Fax 034 408 00 19
info@skorpion-tank.ch www.skorpion-tank.ch