

Citerne de chantier SKORPION BTS 754/753

Appropriée pour le stockage et le transport de carburant diesel 30/1202 640 KLM

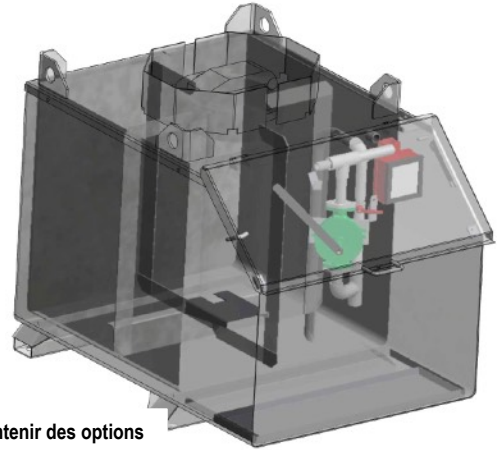

Photos peuvent contenir des options

MODÈLES	BTS 754	BTS 753 (optionnel)
Volume total (100%) l	790	790
Volume utile (95%) l	750	750
Dimensions lo x la x h mm	1566 x 1050 x 1212	1366 x 1050 x 1212
Poids à vide/plein kg env.	395/1150	380/1130
Équipement standard	Pompe à main Allweiler No. 3; Compteur FillRite 806; 6 m de tuyau ELAFLEX DN19 avec pistolet automatique ELAFLEX 4.4.	
Équipement optionnel	Limité (selon l'espace disponible), par ex. raccordement rapide pour l'aspiration directe par la machine de chantier; pompe électrique; pompe moteur à essence WX15	Raccordement rapide pour l'aspiration directe par la machine de chantier;

- Citernes de chantiers cubique construites entièrement en acier selon T2 et homologuée selon SDR annexe 1 chapitre 6.14; centre de gravité bas pour assurer une stabilité statique maximale.
- double parois (citerne intérieure reliée avec un bac de rétention (récupération 100% de la capacité totale).
- Volume total au sein de la limite d'exemption.
- Pression d'épreuve 0,5 bar, admis au transport du Diesel UN 1202 640 KLM.
- Construction avec œillet de suspension robuste; transportable par grues, trax et élévateurs.
- Couvercle solide avec charnière massive protégeant l'installation contre la pluie, verrouillable avec cadenas.
- Grand trou d'homme avec couvercle de sécurité EMCO avec soupape de pression/dépression intégré selon EN 14595.
- Peinture intérieure résistant au carburant Diesel; peinture extérieure RAL 5015 ou selon spécification du client.
- **Citernes entièrement fabriquées dans nos ateliers à l'Emmental! Contrôles périodique tous les 5 ans!**