

Citerne de chantier SKORPION BTS 2003

Appropriée pour le stockage et le transport de carburant diesel 30/1202 640 KLM

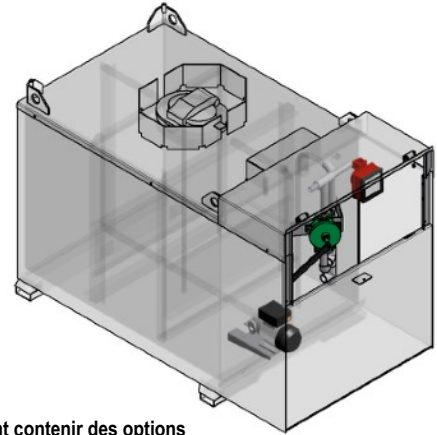

Photos peuvent contenir des options

MODÈLES	BTS 2003
Volume total (100%) l	1990 (au-dessus de la limite d'exemption)
Volume utile (95%) l	1890
Dimensions lo x la x h mm	2211 x 1230 x 1306
Poids à vide/plein kg env.	870/2500
Equipement standard	Pompe à main Allweiler No. 3; Compteur <i>FillRite 806</i> ; 6 m de tuyau <i>ELAFLEX DN19</i> avec pistolet automatique <i>ELAFLEX 4.4</i> .
Equipement optionnel	Largement toutes les options: Pompe électrique; pompe moteur à essence WX15; raccordement rapide pour l'aspiration directe par la machine de chantier etc.

- Citernes de chantiers cubique construites entièrement en acier selon T2 et homologuée selon SDR annexe 1 chapitre 6.14; centre de gravité bas pour assurer une stabilité statique maximale.
- double parois (citerne intérieure reliée avec un bac de rétention (récupération 100% de la capacité totale).
- Volume total au-dessus de la limite d'exemption.
- Pression d'épreuve 0,5 bar, admis au transport du Diesel UN 1202 640 KLM.
- Construction avec oeillet de suspension robuste; transportable par grues, trax et élévateurs.
- Couvercle solide avec charnière massive protégeant l'installation contre la pluie, verrouillable avec cadenas.
- Grand trou d'homme avec couvercle de sécurité EMCO avec soupape de pression/dépression intégré selon EN 14595.
- Peinture intérieure résistant au carburant Diesel; peinture extérieure RAL 5015 ou selon spécification du client.
- **Citernes entièrement fabriquées dans nos ateliers à l'Emmental! Contrôles périodique tous les 5 ans!**
- **Volume au-dessus de la limite d'exemption >> cours de base / équipement ADR pour le véhicule exigé!**